

REVIZIJSKO OKNO DN800

PRESJEK I - I

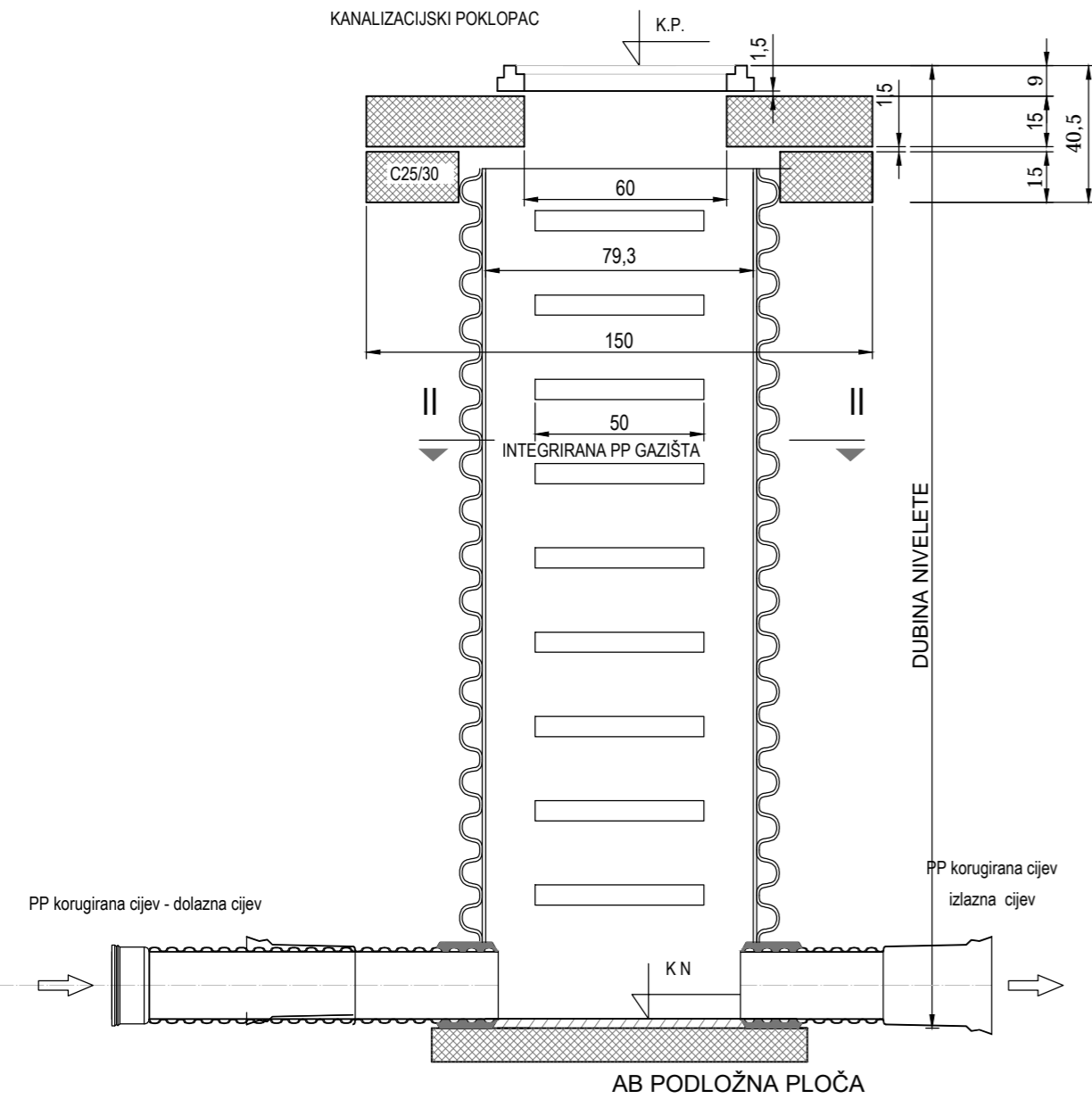

PRESJEK II - II

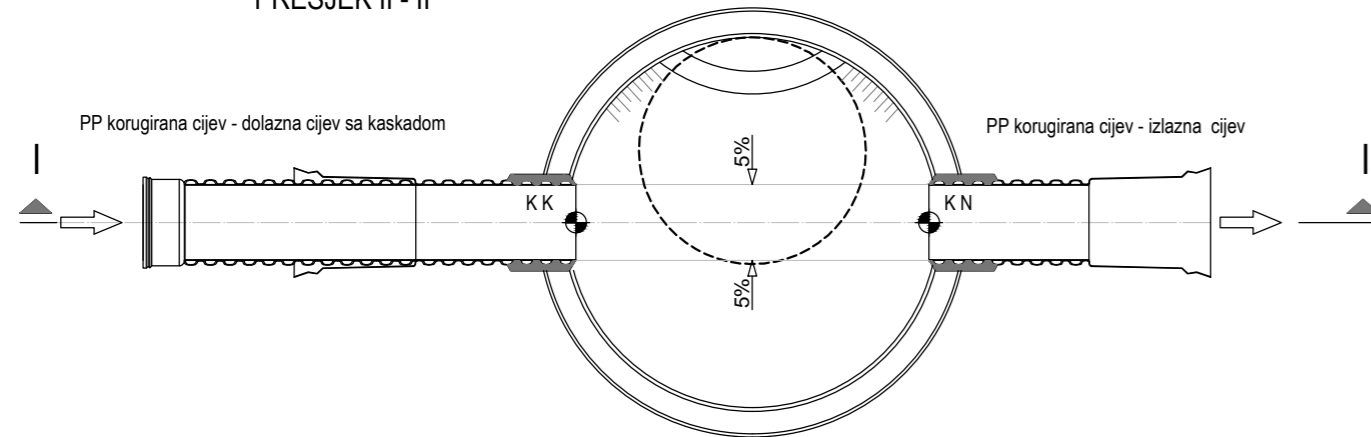

ROV KANALIZACIJSKOG CJEVOVODA

DN 200

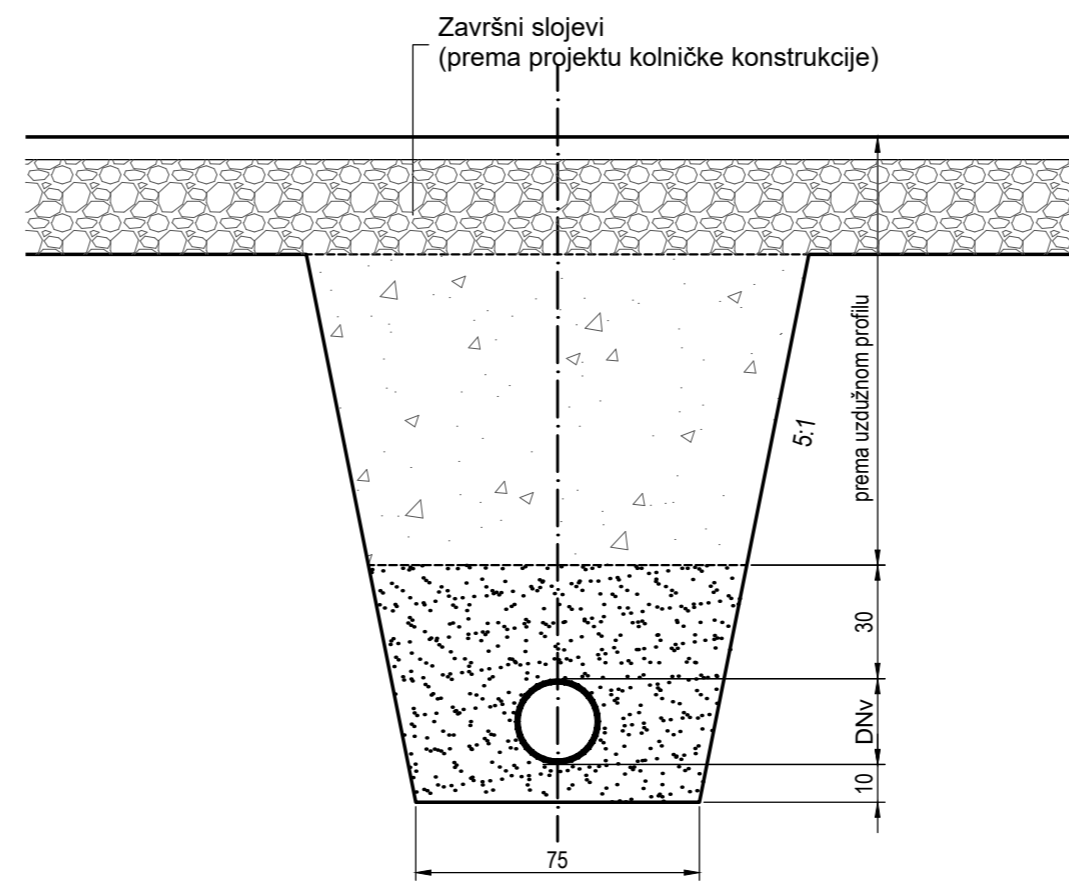

ODVODNJA FEKALNIH VODA

DETALJI IZVEDBE

MJ 1:20



Investitor:	OPĆINA ŠOLTA, OIB: 38621571773 PODKUČA 8, 21430 GROHOTE	Z.O.P.
Građevina:	IZGRADNJA NEKATEGORIZIRANE PROMETNICE U NASELJU MASLINICA NA OTOKU ŠOLTA	MASLINICA-GP
Naziv projekta:	VODOOPSKRBA I KANALIZACIJA	T.D.
Strukovna odrednica:	GRAĐEVINSKI PROJEKT	38/18
Projektant:	Miroslav Jakovčević, dipl. ing. građ.	

Razina razrade: **GLAVNI PROJEKT**

Sadržaj:	ODVODNJA FEKALNIH VODA DETALJI IZVEDBE	MJ 1:20
Suradnik:	Sanja Vrdoljak, dipl. ing. građ.	
Mjesto i datum:	Split, ožujak 2018. god.	br. lista 6.