

rođ. Mihovilović 1898. Srednje Selo; Tomazina Parunov rođ. Mihovilović 1892. Srednje Selo.

OPIS POJEDINIH PLESOVA

Šoltanske plesove moći ćemo opisati samo riječima jer niti jedan nije cjelovito zapisan. Kod **p r ž u n a r e** i plesa **s p a š o** pokušat ćemo rekonstruirati sve tri figure svakog od tih plesova, a na temelju fragmentarnih podataka koje je kolegica Orepić- Rajković dobila u raznim selima. Najprije donosimo sva kazivanja o tim plesovima, a rekonstrukciju iza toga. Poslije će biti riječi i o ostalim plesovima.

a) PRŽUNERA

Kad bi se zaželili pržuneru, recimo, to bi se igralo itekako, pa svi gledaju, a njih osam igra. Samo osam igra - četiri para. a bi to naročito naglasili i naredili.

- Sada nam sviraj pržuneru!

Jer ona bi trajala, znate, i po pol sata vremena. E, to bi dugo trajalo. I kako. I to za svu salu koliko je dugo. Pak onda ono se uhvatu za prst, pa obadva gredu ovako ko igla, skakanjem u zrak. Po tempu je ima korak, po svirali. Jer, recimo, šenjadur što bi svira to bi i plesali. Jedni na jedan kraj sale, drugi na drugi kraj sale, pa onda jedno prema drugome. Gredu dosta vremena jedni prema drugome pa se uvatu, zaplešu, pa se puste, pa opet. Za pržuneru je posebna melodija. Kad je za polku, onda je melodija za polku, a kad je ono drugo onda je druga melodija. Odma izigravaju jedna po jedan. Nakon što odaberu partnerice stanu u dva reda muškarci nasuprot ženama. Tada izigravaju partnerice. Izigravanje prati određena melodija na harmonici. Nakon izigravanja zasnira polka koju otplešu po krugu. Neko se brže vrti, neko sporije. I kako kome paše." „Pržunera znate kako se igrala: vaja se dignut četiri muška a četiri ženske. Onda stajemo tamo na jednu bandu muški, a na jednu bandu ženske i onda ovako plešemo jedan kontra drugome dokle svira mužika. Kod fernia svirat mužika, a drugi ton onda se ćapamo, onda igramo ujokolo. Pa onda ovako uvatimo se za ruku pa onda preko sale i onda galop, pa se mi vrtimo. E bile bi se izigrale. Kad sedeš onda se dode drugi izigrat, pa onda igraš sa drugim i ope dode drugi. Kako je koga voja se vrtit, jerbo velika sala ako je, a ako je manja onda ne znaš kako ćeš se vrtit. A bilo bi nas se diglo po desetak. Moglo je biti šest pari." „Pržunera je tako jedan krasni ples sličan **k v a d r i l j i**. Uvatu se parovi, deset pari, pa se vrti polkon. Onda se izredaju muškarci na jednu stranu ženske na drugu. I onda se tipkon jedan kontra drugomu, podboču se i plešu

i tako se minjadu od vrha do zadnjeg. Svaki svojon i onda sam pleše ujkolo svih i onda stane zadnji. Onda počne drugi. I onda se uvatu za prste i onda niza svu salu. Svi se obredu. Kad se svi obredu, jope nastave polka i onda se svrši. Kvadrilja je sličan pržuneri. U pržuneri ona neće š njim, s muškarcem se uvatit. Uvate se ovako za prste i gori i doli. Ono sa tipkom projde i onda ono kad ga je fermalo, onda on ferma da će je uvatiti, a ona ide kod drugoga i ćapa ga i s njim se vrti". „Pržunera počne isto sa polkom. Onda muški na jednu stranu a na drugu ženske. Dvanaes, četmaest. Kako bi se u sali izabrali. Ko voli taj ples taj ide. Onda počne prvi par. Onda mu svirač svira sa onom tipkom skakanja. Oni se uvatu za ruku, ovako za prste i onda nuza svu salu i gori i doli. I onda kad su to svršili, onda ide momak na jedan kraj, a cura na drugi. Onda jedan drugome isto sa onom tipkom tan-ta-ra, tan-ta-ra, i tako dojdemo jedna blizu drugoga pa nase. Kad ja vidim da su to oni odigrali, onda je polku. Kad je on (netko sa strane o.I.I.) vidi da ja sviran polku, a on mu je ugrabi, ako mu je draga. Onda se zavrte polkon. A onda drugi par isto tako izvedu iste figure. To puno traje. Svaki muškarac sve ženske mora izmunit." (Grohote).

„On, šenjadur, počne isto ko i kolo, onda kad se ide polako. Onda se puštimo, ćapamo za ruke, a on polako i kako mi idemo, tako on polako svira. Svi idu u redu okolo. Uglavnom bi išli ulijevo. Sad koji put bi išli i obrnuto, a neki put i udesno. Bi hodali, a onda počne žešće. Onda opet kolo krcne. Igramo ono, ovako poskaćemo. Kako ko zna. Onda se puštimo, pa opet. To više puta traje, kolo pa pržunera. Najprije smo se okrenuli u kolo (polku o.I.I.) dva tri put. Onda se puštimo i ćapamo za ruke i onda šetamo. Šetnja je jedna baza a kolo druga. Onda bi stali muški na jednu stranu a ženske na drugu. Ima parova, recimo šest muških tamo i šest ženskih ovamo. I idu jedan prema drugome." (Donje Selo)

Onamo bi stala ženska, onda ovako bi se podboćili. Onda bi muški prošavamo, a ženska tamo. Onda jopet ženska vamo, muški tamo. Onda bi on, Marin, iša na drugu stranu pa bi prema meni. Onda bi ja opet na drugu stranu pa bi prema Marinu. Onda bi se ćapali, onda naokolo. Bokun bi se zaigralo kolo. Onda jopet se razidu." (Srednje Selo)

„U pržuneri se igra kolo. Igra se četiri ili šest pari, ali nikad nije bilo manje od dvanaest plesaća. Prvo se igra potka (polka o.I.I.). Onda se razdili; dvanaest cur tamo, dvanaest momak ovamo. Prvi muški do jednu žensku izigra - uz salu, niz salu. Onda jedni prema drugima naprijed i natrag. Znali bi prevariti pa se uhvatiti za drugim. Onda se opet uhvate za potku. Završetak pržunere je kolo. Pržunera je bil lipa igra ali trudna". (Gornje Selo.) „Pržunjera, to je treskavica ka šaltin. Stalo bi petnaest cur

tamo a vamo petnaest momak. I onda jedan kontra drugom. Prije se poklone dvaputa, tri."

Toliko o komentarima iz pojedinih sela. Slijedi rekonstrukcija po kojoj bi se ples odvijao u tri dijela.

Dio A. - šetnja. Parovi se hvataju ispod ruke i šeću po krugu u smjeru obrnutom od hoda kazaljke na satu. Plesačica se nalazi s desne strane plesača.

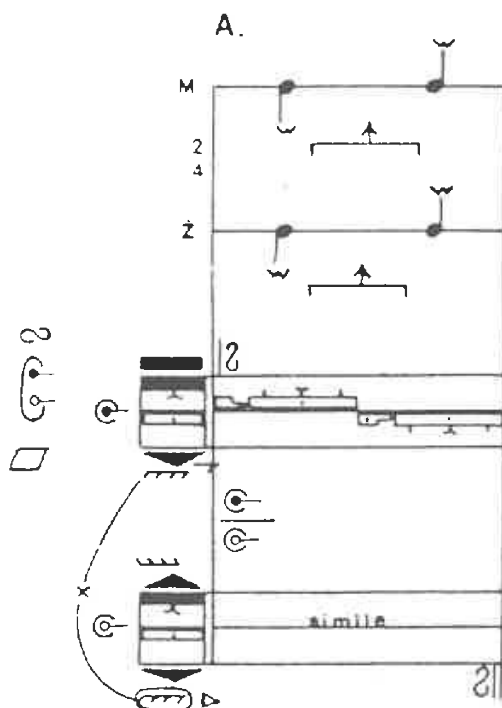

Dio A. sastoji se od neodređenog broja dvočetvrtinskih taktova a svaki takt sadrži po dvije četvrtinke.

I takt

Četvrtinka: Korak lijevom nogom naprijed. Odmah se peta odigne, ponovno spusti, opet podigne. Tijelo učini dva vertikalna titraja.

Četvrtinka: Korak desnom nogom naprijed. Odmah se peta odigne, ponovno spusti i opet odigne. Tijelo učini dva vertikalna titraja.

Svi taktovi koji slijede jednaki su prvom taktu.

Dio B. zapravo je obična polka ili kolo kako je Šoltani nazivaju. Ona se izvodi po krugu, i nećemo je posebno opisivati.

Dio C. ples je jednog reda žena nasuprot reda muškaraca. Plesači su podbočeni obim rukama. Pošto je utvrđen samo plesni korak, kojeg ćemo sada opisati prema prostornijoj shemi plesa može se zaključiti da se izvodi nešto slično kao kod hvarske treštine.

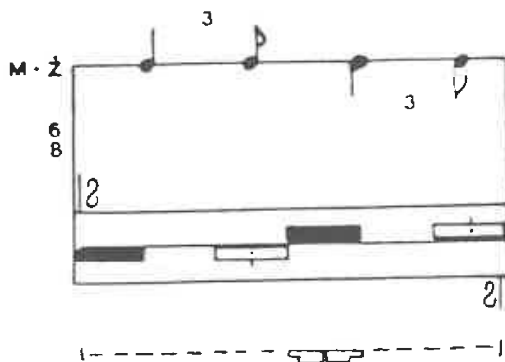

Četvrtinka: Desnom nogom korak uz poklek.

Osminka: Poskok prednjim dijelom stopala iste noge.

Četvrtinka: Lijevom nogom korak uz poklek.

Osminka: Poskok prednjim dijelom stopala iste noge. Smjer kretanja je naprijed ili natrag.

b) SPAŠO

„To je bilo u paru. Svira bi isto na onu polku, pa bi se neko vrime vrtili, a neko vrime bi se uzeli pod ruku pa bi samo išli šetajući. Šeta pod ruku uokolo par za parom. Spašo se zvalo sigurno radi toga misleći da je to ka jedna šetnja.“ „Šetat se onako, ćapat se za ruke i onda malo ovako šetat. Onda isto opet bokun svira, onda ovako igraš, pomalo greš, ovako ono pomalo kako on svira tako ti plešeš. Malo to traje, a kad je polka, kad je kolo, onda je to puno doba za ples. To bi bila po po ure trajala. Nima više nikoga ko to igra, samo jedan stari goreka, ač je od mene dvi godine stariji.“ „Pa spašo je bio lipo. To van isto počne sa polkom i malo polka svira - prestane. Kad je prestla polka onda se uvati muškarac za ruku sa curom i šeta. Samo se hoda. Onda to traje malo vrime. Onda je jopet kao šaltin, ono stresavica. E onda kad svrši to, onda se uvati jopet i svira polku. Spašo to je starinski ples koji san ja poprimi od starijih. Bio bi jedan zavika.

- Sad će biti spašo!